

Verbesserung der Soziustauglichkeit der SE

Autor: Dirk Müller

Diese Anleitung ist von einem Forumsteilnehmer erstellt worden. Die Autoren der Anleitungen sind in der Regel Laien. Die beschriebenen Tätigkeiten sind von einem Fachmann durchzuführen bzw. zu kontrollieren. Eine Garantie/Gewährleistung wird für diese Anleitung durch den Seitenbetreiber oder den Autor nicht übernommen. Die Nutzung der Anleitung erfolgt daher auf Ihre eigene Gefahr.

Der Soziusplatz der DR 650 SE ist nicht unbedingt die bequemste Art mitzufahren. Ein Problem ist der spitze Kniewinkel infolge der hohen Soziusrasten. Aus diesem Grund habe ich mir eine Verlängerungen ausgedacht und von einem Kumpel (kommt besser an Material und die Maschinen) bauen lassen.



Die Verlängerungen sind aus ca. 8 mm starkem Aluminium und versetzen die Befestigungspunkte der Soziusrasten um einige Zentimeter senkrecht nach unten. Die Verlängerung für links und rechts sind die selben. Die Befestigung erfolgt oben an den originalen Haltepunkten (neue Schrauben erforderlich), unten werden die Fußrasten mittels der vorhandenen Schrauben auf der Verlängerung festgeschraubt (siehe Foto) Die Skizze soll in etwa die Maße verdeutlichen, auf den Millimeter will ich mich aber nicht festlegen - also vor dem Gang in die Garage noch mal selber genau hinschauen! Einschränkungen beim Fahren gibt es nicht, nur extreme Heizer können die Füßen der Sozia in Kurven auf dem Boden schleifen lassen:o)

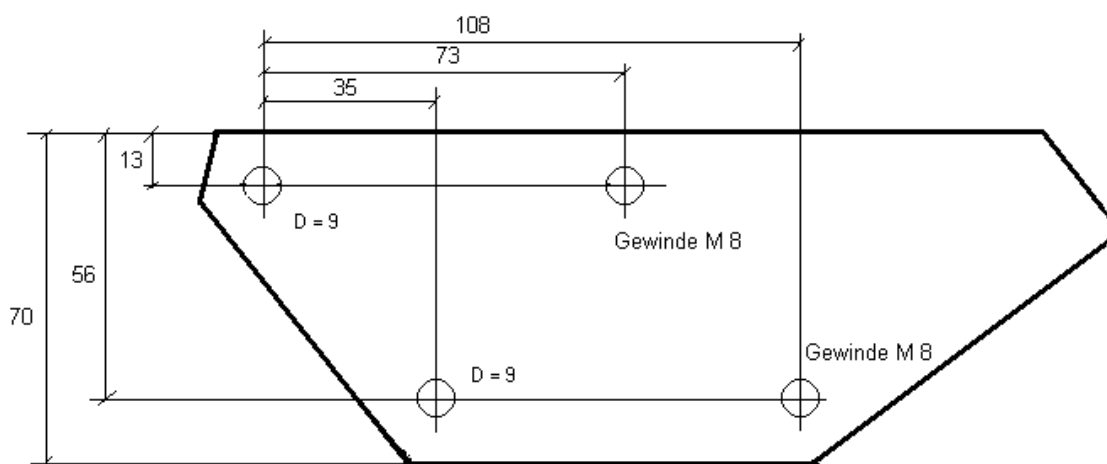

Achtung: unmaßstäblich

Ich denke, nach dem Plan kann die Verlängerungen jeder nachbauen, ansonsten bei Bedarf bei mir melden.

Gruss Dirk